

ORBIT R

MACCHINA
AD ANELLO ROTANTE
PER L'AVVOLGIMENTO A SPIRALE CON FILM ESTENSIBILE

ROTATING RING MACHINE
FOR SPIRAL WRAPPING WITH STRETCH FILM



ORBIT R

MACCHINA AD ANELLO ROTANTE
PER L'AVVOLGIMENTO A SPIRALE CON FILM ESTENSIBILE
ROTATING RING MACHINE
FOR SPIRAL WRAPPING WITH STRETCH FILM



PANNELLO DI CONTROLLO TOUCH SCREEN CON NUOVA INTERFACCIA A COLORI
TOUCH SCREEN CONTROL PANEL WITH NEW COLOUR INTERFACE



PERCHÈ ORBIT R? WHY ORBIT R?

PERFORMANCE

Fino al + 25% di produttività e presenza di due bobine su tutta la gamma.
Up to + 25% productivity / speed and flexible reel width dimension.

SOSTENIBILITÀ SUSTAINABILITY

Risparmio di film grazie all'opzione di prestiro su tutta la gamma.
Film saving thanks to the pre-stretch option on all range.

USABILITÀ USABILITY

Migliore accessibilità ed ergonomia grazie al nuovo design della macchina.
Better accessibility thanks to the new design of the machine.

FLESSIBILITÀ FLEXIBILITY

Grazie alle nuove dimensioni dell'anello orientate al prodotto.
New rings dimension (product oriented) and the double reel on all range.

ROBUSTEZZA ROBUSTNESS

Rumorosità e vibrazioni ridotte grazie al robusto telaio di sostegno.
Less noise and vibrations thanks to the sturdy support frame.

ACCESSORI ACCESSORIES

Optional dedicati alle più varie esigenze di lavoro e imballi perfetti grazie alle prestazioni della nuova pinza.
Options dedicated to the most varied working needs and perfect packaging thanks to the performance of the new clamp.



VANTAGGI BENEFITS



LAYOUT ORBIT R 13 [mm]

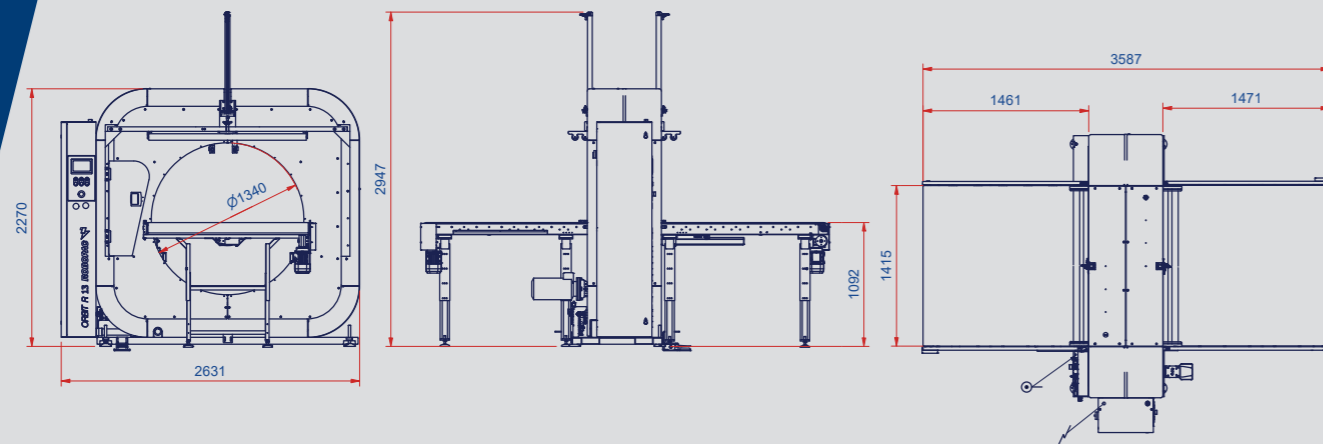

| CARATTERISTICHE / FEATURES | | ORBIT R 5 | ORBIT R 9 | ORBIT R 13 |
|--|-----|--|--|---|
| diametro ralla ring diameter | mm | 520 | 900 | 1340 |
| larghezza bobina W reel width W | mm | 125/250 | 125/250 | 250 |
| velocità rotazione ralla ring rotation speed | rpm | fino a/up to 180 (W=125 mm) fino a/up to 150 (W=250 mm) | fino a/up to 120 (W=125 mm) fino a/up to 100 (W=250 mm) | fino a/up to 100 (W=125 mm) fino a/up to 80 (W=250 mm) |
| pressione di esercizio working pressure | bar | 6 | 6 | 6 |
| gruppo pinza e taglio clamping and cutting unit | | std | std | std |
| tensione di alimentazione power supply voltage | V | 400 V 3Ph + N | 400 V 3Ph + N | 400 V 3Ph + N |
| frequenza di alimentazione power supply frequency | Hz | 50 | 50 | 50 |
| potenza installata installed power | kW | 1,6 | 2,8 | 3,2 |



ROBOPAC[®]
Innovation driven by values

 Lindenmeyr Munroe

For more information, please contact your local
Lindenmeyr Munroe sales representative.

LindenmeyrMunroe.com